

# Computação de DNA\*

## Índice

1.	Introdução .....	3
1.1.	Computadores de DNA x Computadores Tradicionais .....	4
2.	Conceitos Básicos de Biologia Molecular .....	5
2.1.	A Molécula de DNA .....	5
2.2.	Manipulando o DNA .....	11
3.	Modelos Baseados em Filtragem .....	18
3.1.	O Experimento de Adleman .....	18
3.2.	A Solução de Lipton para o Problema SAT .....	28
3.3.	Linguagem de Programação de Tubos de Ensaio.....	34
4.	Um Breve Resumo dos Modelos Formais .....	43
5.	Computadores Universais de DNA .....	45
6.	Escopo da Computação de DNA .....	51
7.	Discussão .....	53
8.	Bibliografia .....	56

---

\* *Material baseado nas notas de aula do Prof. Leandro Nunes de Castro (Mackenzie/SP). Reprodução de conteúdo autorizada pelo autor. Material revisado pelo Prof. Romis R. F. Attux em 2007.*

## Computação orgânica (Parte 1 – Tópico 8) × Computação de DNA (Parte 2 – Tópico 8)



Fonte: <https://theconversation.com/organic-computers-made-of-dna-could-process-data-inside-our-bodies-46364>

- *In this sense “programming” is really biochemistry. The “programs” created are in fact methods of selecting molecules that interact in a way that achieves a specific result through the process of DNA self-assembly, where disordered collections of molecules will spontaneously interact to form the desired arrangement of strands of DNA.*

# 1. Introdução

- A *computação de DNA* é uma das sub-áreas de uma linha de pesquisa mais ampla denominada de *computação biomolecular*.
- Em linhas gerais, a computação molecular emprega (bio)moléculas e operações para a manipulação destas (bio)moléculas para resolver problemas e realizar computação.
- Questões importantes a serem verificadas:
  - Qualquer algoritmo pode ser “simulado” via computação de DNA?
  - Quais as dificuldades em se projetar um computador de DNA?
- Diversos modelos de computação de DNA vêm sendo propostos para responder estas e outras questões. Estes modelos podem ser divididos em dois grandes grupos:
  - Modelos baseados em filtragem;
  - Modelos formais.

- De maneira simplificada, a computação de DNA emprega moléculas de DNA como estrutura de dados e manipula estas moléculas de forma a realizar computação.

## 1.1. Computadores de DNA x Computadores Tradicionais

- A computação de DNA utiliza DNA como estrutura de dados. Alfabeto quaternário {A,T,C,G} em vez de binário {0,1}.
- Computadores de DNA operam de forma massivamente paralela.
- A computação de DNA opera em nível molecular, um limite difícil de ser atingido pela indústria de semicondutores.
- Os computadores de DNA demandam muito pouca energia e são altamente econômicos na armazenagem de informação.
- Os computadores de DNA são eficientes na resolução de problemas NP-completos.
- Mas há desvantagens que precisam ser consideradas, como:

1. Computadores de DNA são de uso único, no sentido de requererem a recriação de todas as moléculas caso a mesma computação deva ser feita novamente.
2. Nos casos em que muitas filtragens se fazem necessárias, o processamento pode ficar lento.
3. Gerar programas voltados para resolver problemas em computadores de DNA não é elementar e não existem formas bem estabelecidas para tal fim.

## 2. Conceitos Básicos de Biologia Molecular

### 2.1. A Molécula de DNA

- Toda a informação genética em organismos celulares está armazenada no DNA, que consiste em *cadeias de polímeros*, usualmente conhecidas como *cadeias de DNA*.

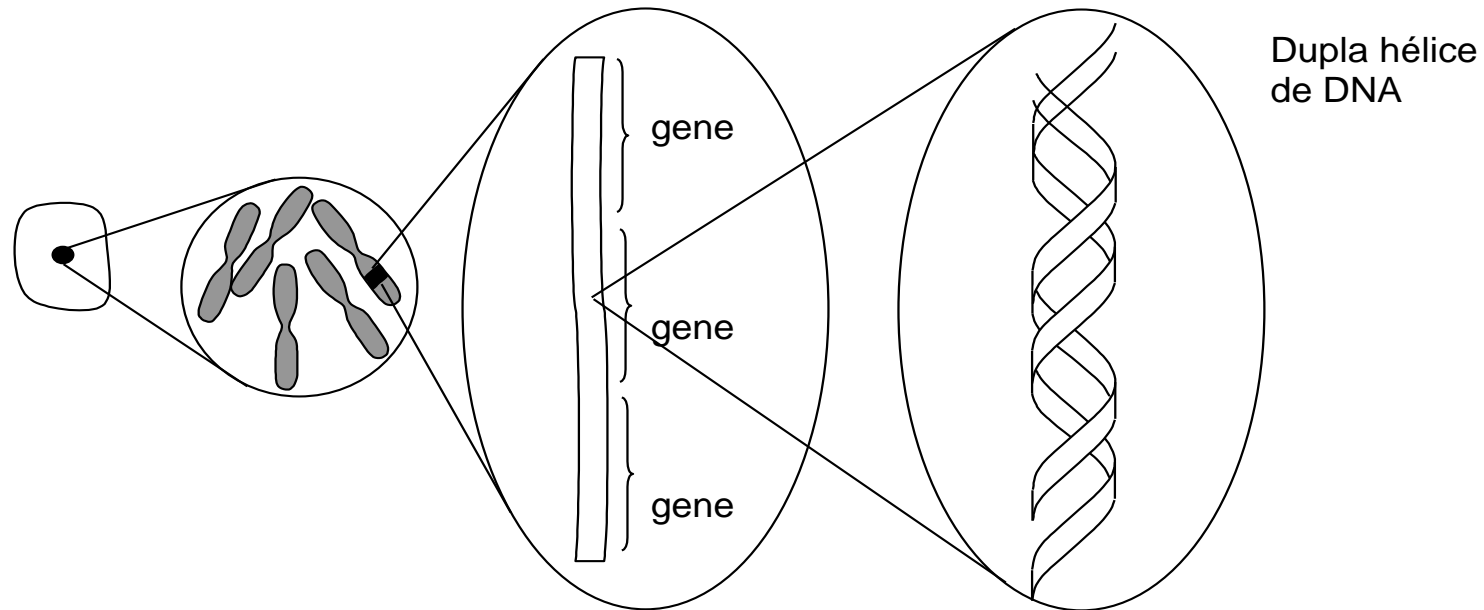

**Figura 1:** A molécula de DNA encontra-se no núcleo das células.

- As cadeias de DNA são formadas por quatro unidades de ácidos nucleicos, chamados de *desoxirribonucleotídeos* ou simplesmente *nucleotídeos*.
- Existem quatro nucleotídeos no DNA, e cada nucleotídeo é composto por três partes: uma *molécula base*, um *açúcar* e um *grupo fosfato*.

- As quatro bases são: *adenina* (A), *citocina* (C), *guanina* (G) e *timina* (T).
- Como os nucleotídeos diferem apenas pelas bases, eles são geralmente denominados *bases*.
- Números de 1' a 5' são usados para denotar os cinco átomos de carbono do açúcar do nucleotídeo. O grupo de fosfato se liga ao átomo de carbono 5', e a base se liga ao átomo de carbono 1'.
- Cada cadeia possui, por convenção química, um terminal 5' e um terminal 3'. Portanto, cada cadeia possui uma orientação.
- Os nucleotídeos podem se ligar de duas formas distintas:
  - O grupo de fosfato 5' de um nucleotídeo se junta ao grupo de hidroxila 3' de outro nucleotídeo formando uma *ligação covalente*;
  - A base de um nucleotídeo interage com a base de outro para formar uma *ponte de hidrogênio*, que é uma ligação mais fraca que uma ligação covalente.

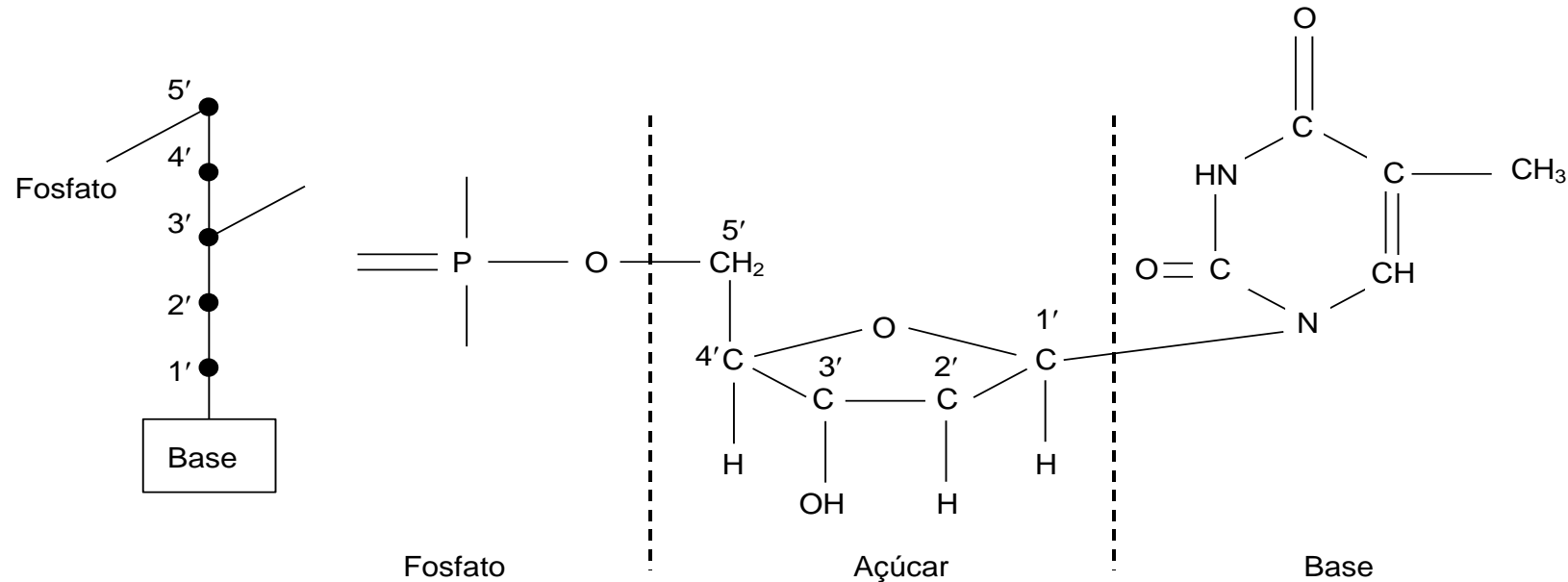

**Figura 2:** Estrutura química do nucleotídeo e uma de suas representações.

- Uma característica importante da ligação de nucleotídeos (ligação covalente) é que qualquer nucleotídeo pode se ligar para formar uma sequência.
- Por outro lado, as ligações entre as bases só ocorrem pela atração entre pares específicos de bases:



- A se liga com T
- C se liga com G
- Estas ligações espelham a *complementaridade de Watson-Crick*.

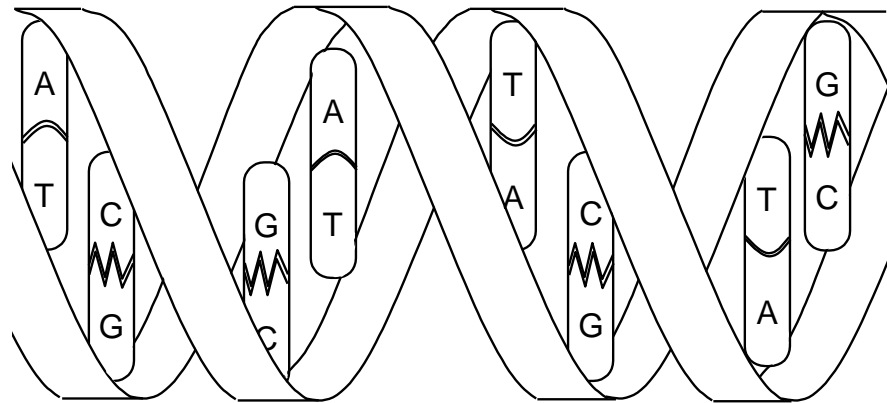

**Figura 3:** Molécula de DNA ilustrando a complementaridade de Watson-Crick.

- Algumas representações alternativas:

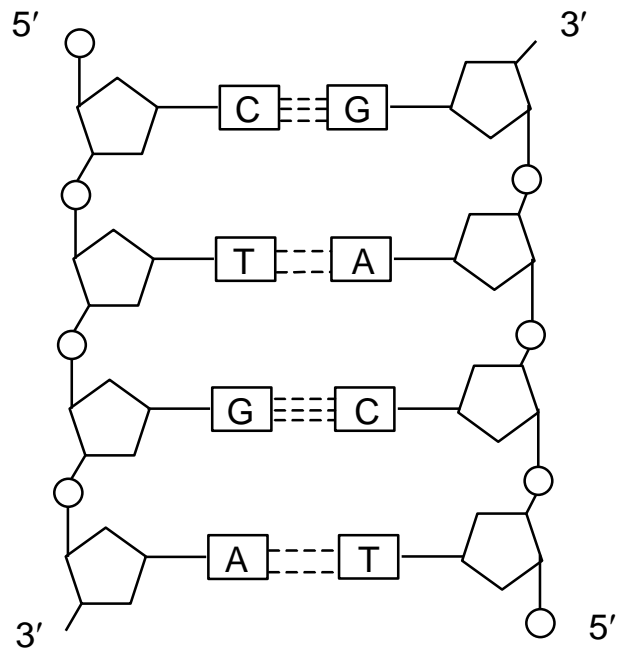

5' – TCGATTGAACC – 3'  
3' – AGCTAACTTGG – 5'

5' – TCGATTGA – 3'

3' – AACTTGG – 5'

(Sticky ends)

## 2.2. Manipulando o DNA

- Todas as técnicas de computação de DNA envolvem a aplicação de um conjunto específico de operações biológicas a um conjunto de moléculas.
  - *Desnaturação*: separa cadeias de DNA (separa as bases)
  - *Annealing*: junta cadeias de DNA (une pelas bases)
  - *Extensão de polimerase*: completa cadeias incompletas
  - *Degradação por nuclease*: encurta cadeias de DNA
  - *Endonucleases*: cortam moléculas de DNA (separa pelas ligações covalentes)
  - *Ligação*: une moléculas de DNA (une pelas ligações covalentes)
  - *Modificação de nucleotídeos*: insere ou deleta pequenas sequências
  - *Amplificação (PCR)*: multiplica moléculas de DNA
  - *Eletroforese de gel*: mede o comprimento de moléculas de DNA
  - *Filtragem*: separa ou extrai moléculas específicas
  - *Síntese*: cria moléculas de DNA
  - *Sequenciamento*: lê a sequência de uma molécula de DNA

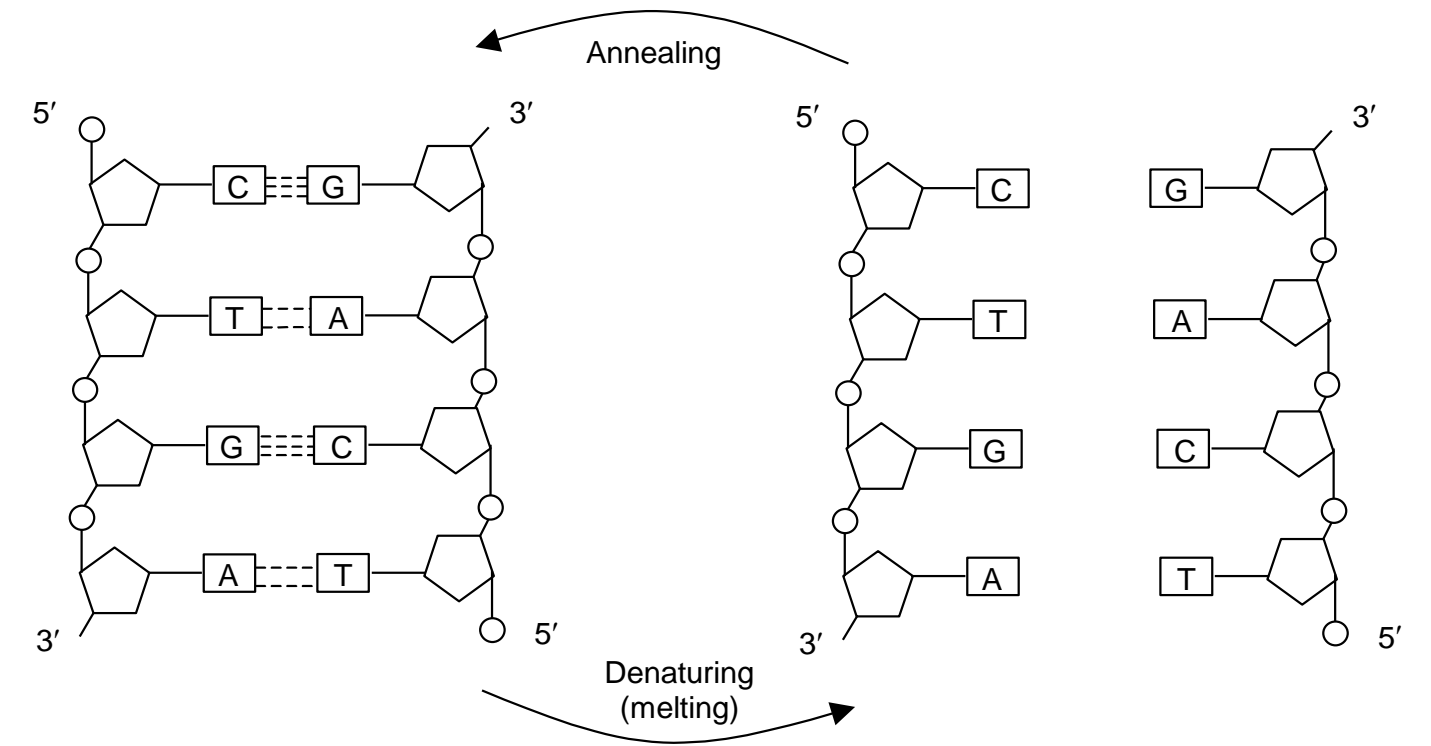

5' – TCGATTGAA – 3' (single strand)

3' – AACTTC – 5' (single strand)

↓ (Annealing)

5' – TCGATTGAA – 3'

3' – AACTTC – 5'

**Figura 4:** Desnaturação e *annealing*.

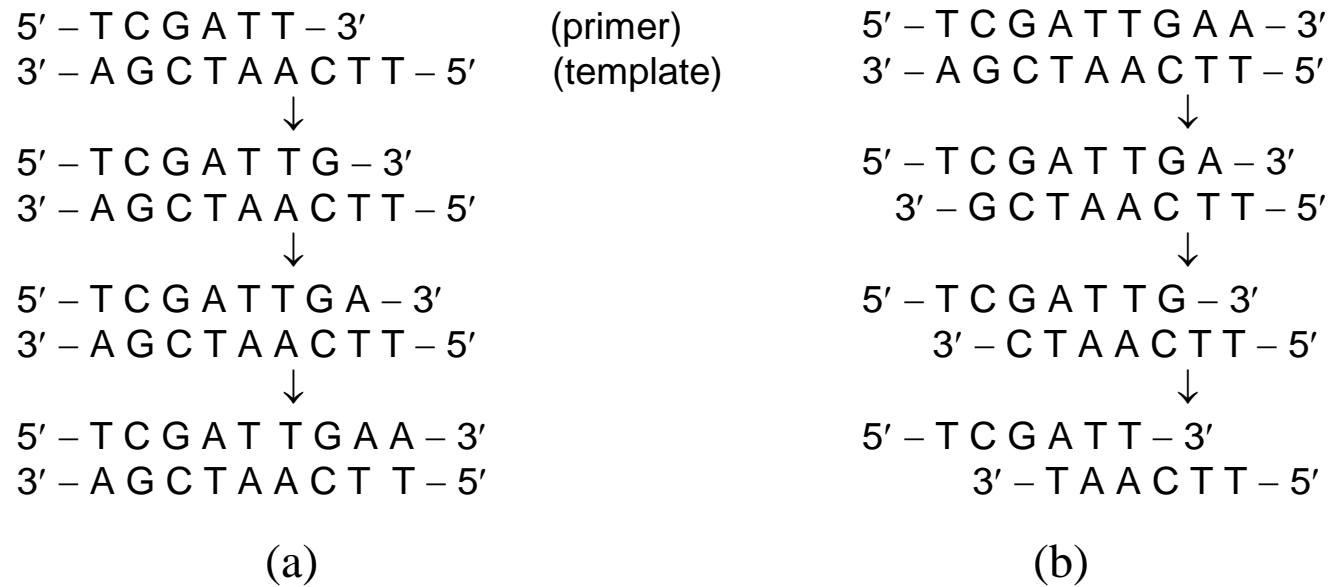

**Figura 5:** (a) Extensão de polimerase. (b) Degradação por nuclease.

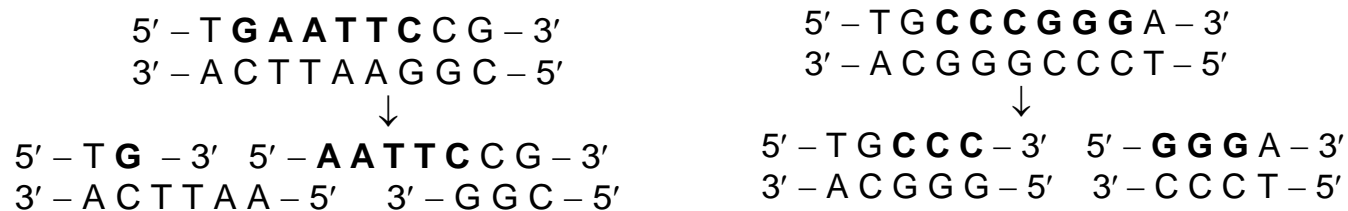

**Figura 6:** Corte por endonuclease.

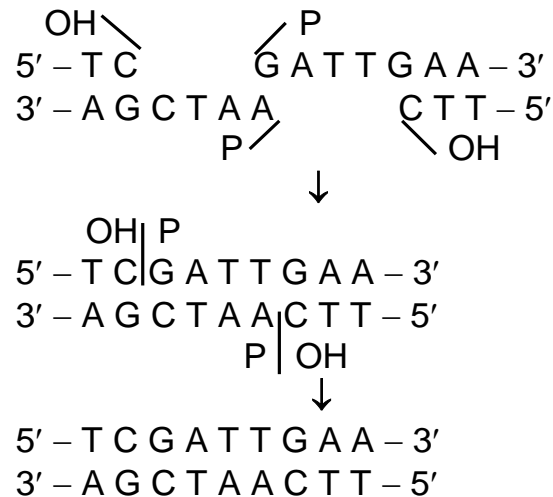

**Figura 7:** Ligação.

- O processo de PCR (*Polymerase Chain Reaction*), ilustrado na Figura 8, foi inventado em 1980 por Kary Banks Mullis, o que o levou a receber o Prêmio Nobel de Química de 1993. É um método de amplificação (de criação de múltiplas cópias) de DNA (ácido desoxirribonucleico) sem o uso de um organismo vivo.

- A PCR encontra sua principal aplicação em situações em que a quantidade de DNA disponível é reduzida. Em teoria, é possível amplificar qualquer DNA.
- Uma das principais aplicações da PCR é na medicina forense, onde pequenas amostras de DNA retiradas da cena de um crime (pedaços de cabelo que contenham bulbo, gotas de sangue ou saliva, pedaços de pelo ou até mesmo a minúscula quantidade de DNA deixada em uma impressão digital) são amplificadas para serem analisadas pelo método de *fingerprinting*. Mas há muitas outras aplicações relevantes.
- Na primeira etapa do ciclo a temperatura é elevada de 94 a 96 °C para que haja a separação da dupla cadeia de DNA (Desnaturação, quebra das pontes de hidrogênio). Na segunda etapa, a temperatura é reduzida entre 50 a 60 °C, para que os primers se emparelhem com a fita molde de DNA (anelamento). Na última etapa do ciclo, a temperatura é elevada a 72 °C para que a enzima possa funcionar sintetizando a nova molécula (extensão). Em seguida, um novo ciclo é iniciado.

- Normalmente, são realizados de 25 a 40 ciclos para cada reação na qual a taxa de replicação é exponencial  $2^{\text{ciclos}}$ .

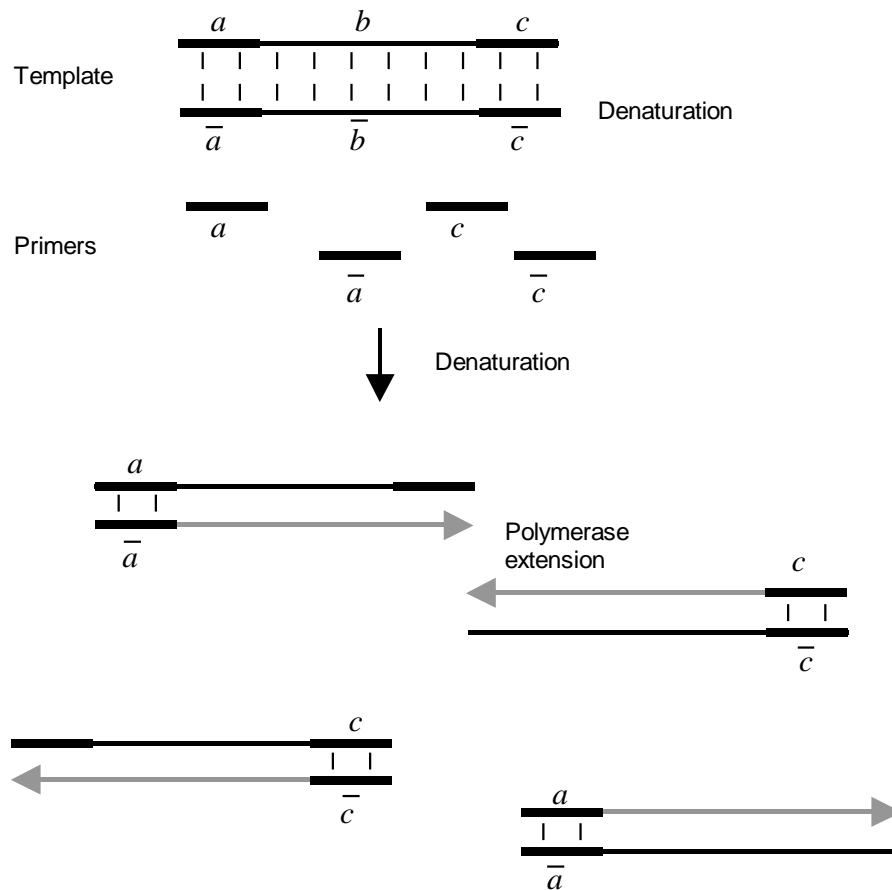

**Figura 8:** PCR (*Polymerase Chain Reaction*).





**Figura 9:** Fotografia de uma eletroforese de gel envolvendo amostras de sangue.

## 3. Modelos Baseados em Filtragem

- Em todos os modelos baseados em filtragem, um grande conjunto de *strings* é gerado e diversos processos de filtragem são aplicados para isolar *strings* que não podem ser solução do problema.

### 3.1. O Experimento de Adleman

- O primeiro experimento bem-sucedido na utilização de moléculas de DNA e técnicas de manipulação de DNA na solução de problemas foi apresentado por Adleman em 1994. Neste trabalho, Adleman resolveu uma pequena instância de um problema de caminho hamiltoniano (HPP).
  - Um grafo direcionado  $G$  com os nós de entrada e saída definidos,  $v_{in}$  e  $v_{out}$ , possui um caminho hamiltoniano se e somente se existe uma sequência de ramos direcionados  $e_1, e_2, \dots, e_z$  (caminho) que inicia em  $v_{in}$  e termina em  $v_{out}$ , passando por todos os nós do grafo.

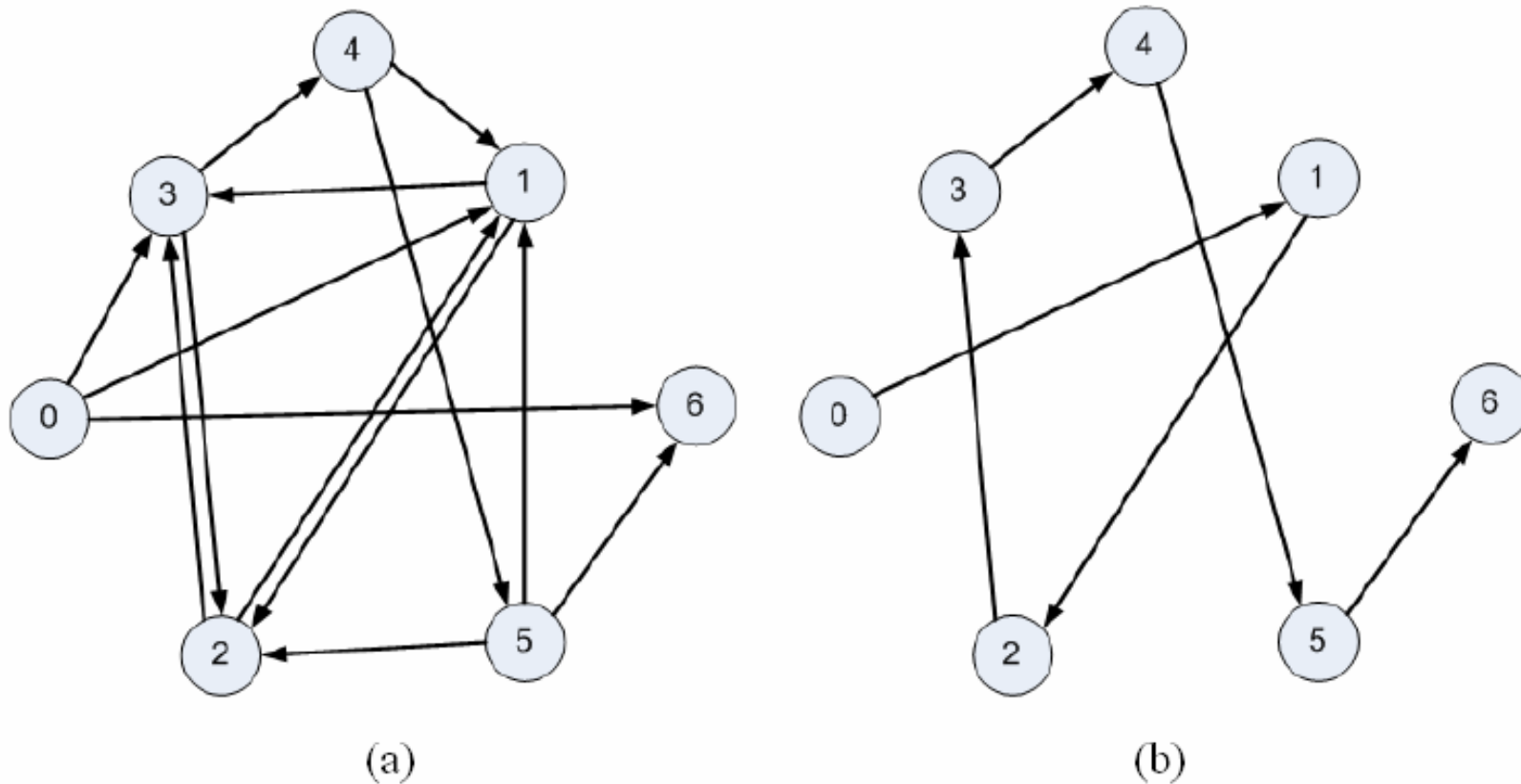

Fonte: [https://www.researchgate.net/publication/242393153\\_CONCENTRATION-CONTROLLED\\_LENGTH-BASED\\_DNA\\_COMPUTING\\_FOR\\_WEIGHTED\\_GRAPH\\_PROBLEMS\\_WITH\\_NOVEL\\_READOUT\\_APPROACH\\_USING\\_REAL-TIME\\_PCR/figures?lo=1](https://www.researchgate.net/publication/242393153_CONCENTRATION-CONTROLLED_LENGTH-BASED_DNA_COMPUTING_FOR_WEIGHTED_GRAPH_PROBLEMS_WITH_NOVEL_READOUT_APPROACH_USING_REAL-TIME_PCR/figures?lo=1)

**Figura 10:** Situação em que  $v_{in}$  e  $v_{out}$  são diferentes. Em (a) tem-se o grafo direcionado utilizado por Adleman e em (b) tem-se um caminho hamiltoniano.

- O HPP pode ser resolvido de forma exaustiva e, embora haja algoritmos capazes de resolver instâncias específicas de forma eficiente, todos os algoritmos de solução possuem complexidade exponencial ou fatorial, no pior caso.
  - Portanto, na prática, o HPP é um problema intratável usando as técnicas tradicionais de computação.
  - Com a proposta de Adleman usando computação de DNA, o número de operações em laboratório a serem empregadas na solução do HPP é linear em função do tamanho do grafo (número de vértices) (o problema é NP-completo sob a perspectiva da computação digital).
- Algoritmo para resolver o problema:

**Passo 1:** Gere caminhos aleatórios pelo grafo.

**Passo 2:** Mantenha apenas aqueles que iniciam em  $v_{in}$  e terminam em  $v_{out}$ .

**Passo 3:** Se o grafo possui  $n$  vértices, mantenha somente aqueles caminhos de comprimento  $n$ .

**Passo 4:** Mantenha apenas aqueles que passam por cada vértice uma única vez.

**Passo 5:** Se um caminho permanecer, *aceite*; caso contrário, *rejeite*.

- Antes de aplicar o algoritmo determinístico acima para resolver este problema, é necessário “codificar” os possíveis caminhos utilizando moléculas de DNA.
- Adleman codificou cada nó do grafo utilizando uma sequência de nucleotídeos (*single strand*) de comprimento 20.
- A codificação foi escolhida aleatoriamente e o comprimento de 20 bases foi adotado para garantir uma codificação bem diferente para cada nó.
- Uma grande quantidade de nucleotídeos foi gerada via PCR e colocada em um tubo de ensaio.
- Os ramos foram codificados da seguinte forma:

$v_1 = 5' - \text{TGAATTCCGA} | \text{CGTCCAGTGA} - 3'$   
 $v_2 = 5' - \text{ATGAACTATG} | \text{GCACGCTATC} - 3'$   
 $v_3 = 5' - \text{CATAGTCCGA} | \text{TTAGCAGTAG} - 3'$

↓

$e_{1 \rightarrow 2} = 3' - \text{GCAGGTC} | \text{ACTTGTAC} - 5'$   
 $e_{2 \rightarrow 1} = 3' - \text{CGTGCGATAG} | \text{ACTTAAGGCT} - 5'$   
 $e_{1 \rightarrow 3} = 3' - \text{GCAGGTC} | \text{GTATCAGGCT} - 5'$

(a)

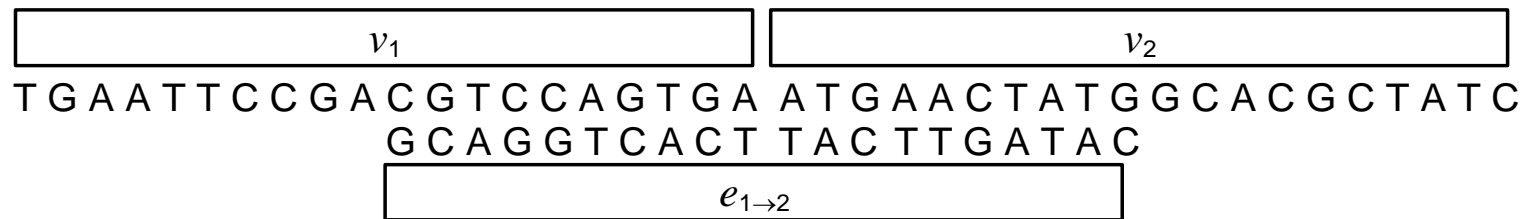

(b)

**Figura 11:** Método de codificação usado por Adleman para resolver o problema do caminho hamiltoniano.

## Método de Solução

**Passo 1:** Gere caminhos aleatórios pelo grafo.

- Para ligar os vértices de modo a formar caminhos, oligonucleotídeos  $\bar{O}_i$  complementares àqueles representando os nós ( $O_i$ ) são gerados.
- Para unir as ‘*single strands*’ e gerar os caminhos aleatórios pelo grafo foi feito o annealing e foi utilizada uma reação de ligação.

**Passo 2:** Mantenha apenas aqueles caminhos que iniciam em  $v_{in}$  e terminam em  $v_{out}$ .

- Em seguida, uma PCR empregando  $\bar{O}_0$  e  $\bar{O}_6$  como primers é utilizada para amplificar o resultado do passo anterior.
- Dessa forma, apenas as moléculas que iniciam no nó 0 e terminam no nó 6 foram amplificadas.
- Um processo de filtragem separa estas moléculas das demais.

**Passo 3:** Se o grafo possui  $n$  vértices, mantenha somente aqueles caminhos de comprimento  $n$ .

- A eletroforese de gel é utilizada para separar as moléculas (*double stranded*) de acordo com seus comprimentos.
- Apenas as cadeias com comprimento de 140 pares de base (7 vértices) foram mantidas.
- Ao final deste passo, existem diversas moléculas que iniciam no nó 0, terminam no nó 6 e passam por 7 nós.

**Passo 4:** Mantenha apenas aqueles que passam por cada nó uma única vez.

- Com um passo para cada vértice, foi possível verificar se as moléculas restantes possuíam estes vértices (filtragem).

**Passo 5:** Se um caminho permanecer, *aceite*; caso contrário, *rejeite*.



## Discussão

- Adleman demorou 7 dias para completar seu experimento.
  - Entretanto, a quantidade de nucleotídeos necessária para resolver o problema cresce linearmente com o número de nós do problema.
- Portanto, um problema NP-completo (sob a perspectiva da computação digital), em que a demanda por recursos cresce exponencial ou fatorialmente com o tamanho do problema, pode ser resolvido em tempo linear devido ao paralelismo da computação de DNA.
- Uma das dificuldades do procedimento adotado por Adleman está relacionada à quantidade de *single strands* que devem ser geradas para codificar os diversos caminhos possíveis no grafo.
- Como o HPP é um problema NP-completo e ele foi resolvido por uma técnica de computação de DNA, em teoria é possível utilizar esta mesma estratégia para resolver qualquer problema da classe NP-completo.

- Entretanto, isso não significa que qualquer instância de um problema NP possa ser resolvida de forma factível por computação de DNA.
- Adleman resolveu o problema HPP usando a força bruta: ele projetou um sistema capaz de gerar e avaliar todas as possíveis soluções para uma dada instância do HPP.
- A característica marcante do experimento de Adleman foi o paralelismo massivo das moléculas de DNA.
- Em 1994, quando Adleman executou seu experimento, um computador do tipo desktop comum era capaz de executar  $10^6$  operações por segundo e o supercomputador mais rápido conhecido podia executar aproximadamente  $10^{12}$  operações por segundo.
  - O computador de DNA de Adleman era capaz de executar  $10^{14}$  operações por segundo, assumindo que cada ligação corresponde a uma operação. Escalonando o passo de ligação, talvez seja possível elevar este número para  $10^{20}$ .

- Além disso, a quantidade de energia consumida era muito baixa, da ordem de  $2 \times 10^{19}$  operações por joule, um valor próximo do limite proposto pela segunda lei da termodinâmica ( $34 \times 10^{19}$ ).
- Os supercomputadores modernos operam na casa de  $10^9$  operações por joule.
- Por último, em um computador de DNA, um bit de informação pode ser armazenado em um nanômetro cúbico de DNA, o que era aproximadamente  $10^{12}$  vezes mais eficiente que os dispositivos de armazenagem conhecidos na época.
- Em resumo, um computador de DNA podia ser, em 1994, 1.200.000 vezes mais rápido do que o supercomputador mais rápido conhecido, além de permitir um armazenamento de informação  $10^{12}$  vezes mais eficiente e consumir  $10^{10}$  vezes menos energia que os computadores existentes.
- De fato, há propostas de computadores de DNA que representam “*an exponential speedup over conventional and quantum computers on NP complete problems*” (CURRIN et al., 2017).

## 3.2. A Solução de Lipton para o Problema SAT

- Lipton mostrou como empregar procedimentos de DNA para resolver o problema denominado *satisfiability problem for propositional formulas* (SAT).
- SAT é um problema de busca NP-completo que pode ser definido como a seguir.
- Dado um conjunto finito de variáveis lógicas  $E = \{e_1, e_2, \dots, e_n\}$ , defina um *literal* como sendo uma variável,  $e_i$ , ou seu complemento  $\bar{e}_i$ . Se  $e_i$  é verdadeira, então  $\bar{e}_i$  é falsa, e vice-versa.
- Seja uma *cláusula*  $C_j$  um conjunto de literais  $\{e_1^j, e_2^j, \dots, e_l^j\}$ .
- Uma instância  $I$  do problema SAT consiste em um conjunto de cláusulas, mais especificamente, uma fórmula booleana da forma  $C_1 \wedge C_2 \wedge \dots \wedge C_m$ , onde cada cláusula é uma proposição que pode ser construída a partir de variáveis  $e_i$ ,  $i = 1, \dots, n$ , e *conectivos lógicos* AND ( $\wedge$ ), OR ( $\vee$ ), e NOT ( $\neg$ ).
- O problema SAT corresponde, portanto, a especificar um valor booleano para cada variável  $e_i \in E$ ,  $i = 1, \dots, n$ , tal que a fórmula booleana seja verdadeira.

- Um aspecto chave explorado por Lipton foi o fato de podermos representar o problema SAT como um problema de busca em grafos.

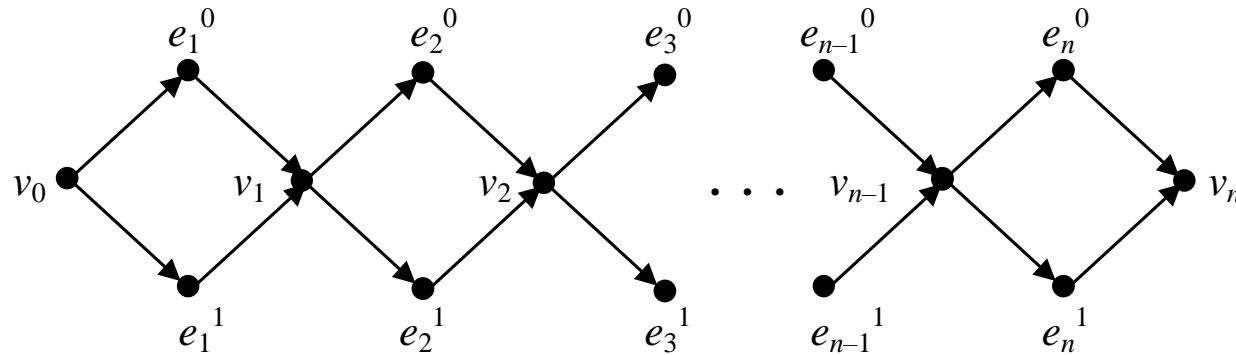

**Figura 12:** Representação em grafo do problema SAT.

- De acordo com a figura acima, um caminho genérico pode ser representado por uma sequência  $v_0 e_1^{i_1} v_1 e_2^{i_2} \dots v_{n-1} e_n^{i_n} v_n$ , onde a variável  $e_j$  pode assumir o valor verdade  $i_j, j = 1, \dots, n$ .
- Neste grafo, todos os caminhos que iniciam em  $v_0$  e terminam em  $v_n$  correspondem a uma *string* binária.

- Por exemplo, o caminho  $v_0e_1^1v_1e_2^0v_2e_3^0\dots v_{n-1}e_n^1v_n$  codifica a *string* binária 100...1.
- Assim como Adleman, Lipton propôs um método composto por duas fases principais:
  - Gerar todas as soluções possíveis (caminhos no grafo);
  - Filtrar aquela(s) que satisfaz(em) os requisitos de solução.
- Lipton propôs codificar os grafos em um tubo de ensaio como feito por Adleman, e utilizou o mesmo esquema de codificação.
- Por outro lado, a forma de solução proposta por Lipton foi diferente, em essência.
- Ele propôs trabalhar com *operações em tubos de ensaio*.
- Para exemplificar, foi verificada a seguinte expressão:  $F = (e_1 \vee e_2) \wedge (\bar{e}_1 \vee \bar{e}_2)$ .

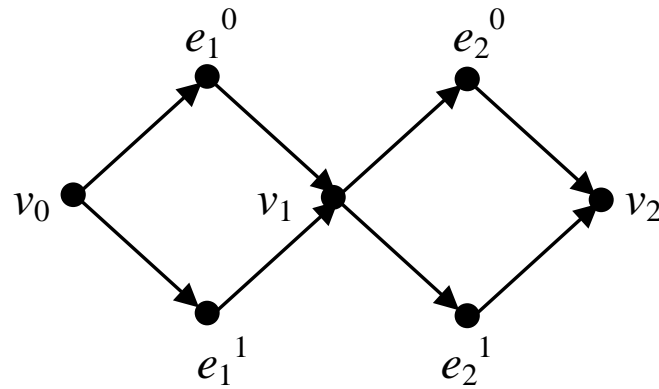

- Lipton construiu uma série de tubos de ensaio, onde o primeiro tubo,  $t_0$ , supostamente contém todas as possíveis soluções do problema.
- Ele propôs, dentre outras, uma operação de extração  $E(t,i,a)$  que *extrai* todas as sequências no tubo  $t$  cujo  $i$ -ésimo bit é  $a$ ,  $a \in \{0,1\}$ .
- Em seguida, ele propôs o seguinte algoritmo para resolver o problema:

**Passo 1:** Seja  $t_1$  o tubo correspondente a  $E(t_0,1,1)$ . O tubo contendo o restante é  $t_1'$ , e  $t_2$  é  $E(t_1',2,1)$ . Junte o conteúdo de  $t_1$  e  $t_2$  produzindo o tubo  $t_3$ .

**Passo 2:** Seja  $t_4$  o tubo correspondente a  $E(t_3,1,0)$ . O tubo com o conteúdo restante é  $t_4'$ , e  $t_5$  é  $E(t_4',2,0)$ . Junte o conteúdo de  $t_4$  e  $t_5$  produzindo o tubo  $t_6$ .

**Passo 3:** Verifique se há alguma molécula de DNA no último tubo. Se houver, *aceite*; caso contrário, *rejeite*.

Tubo de ensaio	Strings presentes
$t_0$	00, 01, 10, 11
$t_1$	10, 11
$t_1'$	00, 01
$t_2$	01
$t_3$	01, 10, 11
$t_4$	01
$t_4'$	10, 11
$t_5$	10
$t_6$	01, 10

### Caso Genérico

- Qualquer problema SAT com  $n$  variáveis e  $m$  cláusulas pode ser resolvido com, no máximo,  $O(m)$  operações de extração e uma operação de detecção.
- Sejam  $C_1, C_2, \dots, C_m$  as  $m$  cláusulas de uma fórmula proposicional.



- Construa  $m$  tubos,  $t_0, t_1, \dots, t_m$ , de forma que  $t_k$  seja o conjunto de números com  $n$ -bits tal que  $C_1(e) = C_2(e) = \dots = C_k(e) = 1$ , onde  $C_i(e)$  corresponde ao valor verdade da cláusula  $C_i$  sobre o conjunto de variáveis  $e$ .
- Para  $t_0$ , use todas as combinações possíveis de cláusulas.
- Dado  $t_k$ , construa  $t_{k+1}$  da seguinte forma. Considere que  $C_{k+1}$  está na forma disjuntiva:  $o_1 \vee \dots \vee o_l$ , onde  $o_i$  é uma variável e  $\bar{o}_i$  é o seu complemento.
- Para cada variável opere da seguinte forma:
  - Se  $o_i = e_j$ , então gere  $E(t_k, j, 1)$ .
  - Senão, se  $o_i = \bar{e}_j$ , gere  $E(t_k, j, 0)$ .
- Cada operação de extração é efetuada e o restante é colocado em um outro tubo.
- Junte todos os tubos e faça uma detecção. Se sobrar algo, então a fórmula é satisfeita.

## Discussão

- Em essência, nenhum método é melhor do que a busca exaustiva na solução do SAT.
- Neste sentido, o método utilizado pela computação de DNA não é melhor do que os de busca exaustiva, porém ele faz uso do paralelismo massivo das moléculas de DNA e suas técnicas de manipulação.
- Um dos principais resultados da solução proposta por Lipton foi a verificação de que seu procedimento permite resolver qualquer problema SAT de  $n$  variáveis e  $m$  cláusulas com, no máximo,  $m$  passos de extração e uma detecção.

### 3.3. Linguagem de Programação de Tubos de Ensaio

- Os aspectos práticos das propostas de Adleman e Lipton dependem das tecnologias de manipulação de DNA disponíveis.
- Até mesmo os algoritmos utilizados para resolver os problemas poderiam ser outros, caso novas manipulações de DNA estivessem disponíveis.

- O que é importante, neste caso, é provar que a computação é factível.
- Meios puramente bioquímicos foram empregados para resolver problemas NP-completos em um tempo linear em relação à quantidade de operações de laboratório.
- Estas operações, em uma formulação abstrata, são uma grande contribuição derivada da proposta de Adleman: delas resulta uma espécie de *linguagem de programação de tubos de ensaio*, baseada em moléculas de DNA colocadas em tubos de ensaio e em mecanismos para manipulação destas moléculas.

### **O Modelo Irrestrito**

- Um *tubo de ensaio* é um conjunto de moléculas de DNA, ou seja, um multi-conjunto de *strings* finitas construídas a partir de um alfabeto {A,C,G,T}.
- Dado um tubo, é possível realizar quatro operações básicas:

1. *Separate* (*extract*): dado um tubo  $t$  e uma palavra  $w$  (cadeia de símbolos  $w$  pertencentes ao alfabeto  $\{A,C,G,T\}$ ), produza dois tubos  $+(t,w)$  e  $-(t,w)$ , onde  $+(t,w)$  consiste de todas as cadeias de DNA em  $t$  que contêm  $w$  como sub-sequência, e  $-(t,w)$  consiste de todas as cadeias de DNA em  $t$  que não contêm  $w$  como sub-sequência.
  2. *Merge*: dado um conjunto de tubos  $t_1, t_2, \dots, t_m$ , produza um tubo com o conteúdo de todos os tubos:  $\cup(N_1, N_2, \dots, N_m) = N_1 \cup N_2 \cup \dots \cup N_m$ .
  3. *Detect*: dado um tubo  $t$ , *aceite* se  $t$  contém pelo menos uma molécula de DNA, e *rejeite* caso contrário.
  4. *Amplify*: dado um tubo  $t$ , produza duas cópias  $t_1$  e  $t_2$ :  $t = t_1 = t_2$ .
- Essas quatro operações podem ser empregadas para escrever programas que recebem como entrada um tubo e produzem como saída uma resposta *aceite* (YES), *rejeite* (NO) ou um conjunto de tubos.

- Além dessas operações, o experimento de Adleman utiliza a complementaridade de Watson-Crick e as seguintes modificações da operação *separate*:
  1. *Length-separate*: dado um tubo  $t$  e um inteiro  $n$ , produza o tubo  $(t, \leq n)$  que consiste de todas as cadeias em  $t$  de comprimento menor ou igual a  $n$ .
  2. *Position-separate*: dado um tubo  $t$  e uma palavra  $w$ , produza um tubo  $B(t,w)$  que possui todas as cadeias em  $t$  que iniciam com a palavra  $w$ ; ou produza o tubo  $E(t,w)$  que contém todas as cadeias em  $t$  que terminam com a palavra  $w$ .
- Exemplos de aplicação:

**procedure** [out] = extract(t, A, T, G)

t ← -(t, T)

t ← -(t, G)

t ← -(t, A)

out ← detect(t)

**end** procedure

- O que o programa acima faz?

```
procedure [out] = HPP(t, vin, vout)
  t ← B(t, vin)
  t ← E(t, vout)
  t ← (t, ≤ 140)
  for i=1 to 5 do
    t ← +(t, si)
  end for
  out ← detect(t)
end procedure
```

- Na proposta de Lipton para o problema SAT, uma operação extract  $E(t, i, a)$  que extrai todas as sequências de um tubo  $t$  cujo  $i$ -ésimo bit é igual a  $a$ , foi definida:

$$E(t, i, a) = +(t, e_i^a),$$

$$E^-(t, i, a) = -(t, e_i^a),$$

onde  $E^-(t, i, a)$  extrai todas as sequências no tubo  $t$  cujo  $i$ -ésimo bit é complementar a  $a$ .

```
procedure [out] = SAT(t)
  t1 ← +(t, e11)
  t1' ← -(t, e11)
  t2 ← +(t1', e21)
  t3 ← merge(t1, t2)
  t4 ← +(t3, e10)
  t4' ← -(t3, e10)
  t5 ← +(t4', e20)
  t6 ← merge(t4, t5)
  out ← detect(t6)
end procedure
```



## A Linguagem DNA Pascal

- Com o objetivo de fornecer um modelo em alto nível para a computação molecular, foi introduzida uma outra linguagem de programação combinando elementos de Pascal com operadores de manipulação de DNA.
- Nesta linguagem, denominada de DNA Pascal, tubos de ensaio com moléculas de DNA foram mapeados em variáveis contendo palavras do alfabeto  $\{0,1\}$ .
  - Initialization: preenche um conjunto de variáveis  $t$  com  $\{0,1\}^n$ ,  $t := \text{In}(n)$ .
  - Empty word:  $t := \{\varepsilon\}$ .
  - Union: união de dois conjuntos de variáveis  $t_1$  e  $t_2$ ,  $t := t_1 \cup t_2$ .
  - Extraction: filtra todas as palavras de um conjunto de variáveis  $t_1$  que possuem um padrão especial. Os autores propuseram dois tipos de procedimentos de extração: (1) uma extração de bits, e (2) uma extração de sub-palavras.

- Bit extraction: procura um bit especial  $b$  em uma posição particular  $k$ ,  
 $t := \text{Bx}(t_1, b, k)$ .
- Sub word extraction: a extração procura uma sub-palavra especial  $w$  em qualquer lugar da palavra,  $t := \text{Sx}(t_1, w)$ .
- Concatenation: a concatenação de dois conjuntos de variáveis  $t_1$  e  $t_2$  é  
 $t := t_1.t_2$ .
- Right cut:  $t := t_1/$ , onde  $t_1/ = \{z/ \mid z \in t_1\}$  e  $za/ = z \forall a \in \{0,1\}$  e  $\varepsilon/ = \varepsilon$ .
- Left cut:  $t := /t_1$ , onde  $/t_1 = \{/z \mid z \in t_1\}$  e  $/za = z \forall a \in \{0,1\}$  e  $/\varepsilon = \varepsilon$ .
- Right append:  $t := t_1.a$ , onde  $t_1.a = \{z.a \mid z \in t_1\}$ .
- Left append:  $t := a.t_1$ , onde  $a.t_1 = \{a.z \mid z \in t_1\}$ .
- Alguns testes condicionais também foram propostos:
  - Subset test:  $t_1 \subseteq t_2$ .
  - Detect test:  $t = 0$ .
  - Membership test:  $x \in t$ .

## 4. Um Breve Resumo dos Modelos Formais

- Virtualmente cada pesquisador em computação de DNA possui sua própria forma de utilizar DNA para computar.
- Isso indica que esta linha de pesquisa ainda está explorando as diversas possibilidades de implementação de um computador de DNA.
- Entretanto, diversos *modelos formais*, alguns introduzidos antes do experimento de Adleman, têm sido propostos com o objetivo de fornecer um estudo teórico sobre a computação de DNA. Dentre eles é possível citar os:
  - *sticker systems*: ROWEIS *et al.* (1996) introduziram um modelo de computação de DNA chamado de *sticker model*. Assim como os modelos de filtragem, este modelo emprega cadeias de DNA como o substrato físico para armazenar e processar informação. O modelo de *stickers* possui uma *memória de acesso aleatório* que não requer a extensão de cadeias de DNA, não utiliza enzimas, e (em teoria) utiliza material reaproveitável.

- *splicing systems* ou *sistemas H*: De forma simples, cortar (*splice*) duas *strings* corresponde a parti-las em pontos específicos e concatenar os fragmentos obtidos de uma forma similar à feita com cromossomos durante um *crossover*. Este modelo é baseado em linguagens formais e a operação de *splicing*.
- *insertion/deletion systems*: As operações de inserção e deleção são fundamentais em linguagens formais. Dado um par de palavras  $(x,y)$ , denominado *contexto*, um operador de inserção permite inserir uma palavra  $v$  entre  $x$  e  $y$ .
- *modelo PAM (parallel associative memory model)*: Este modelo basicamente descreve um operador de ligação paralela e associativa. Ele também utiliza operadores comuns em computação de DNA, como união, extração e deleção.

## 5. Computadores Universais de DNA

- A verificação da capacidade de computação universal de um computador de DNA tem sido feita de várias formas utilizando diferentes computadores universais, como máquinas de Turing, máquinas de Turing não-determinísticas, autômatos celulares, circuitos booleanos e gramáticas de Chomsky.
- Como uma máquina de Turing universal pode, em tese, computar qualquer função computável, projetar uma máquina de Turing universal utilizando DNA constitui um passo importante na direção de provar a universalidade da computação de DNA.
- Neste caso, é preciso especificar um computador molecular capaz de manter um estado e uma memória, e de executar uma quantidade indefinida de transições de estados.

- BEAVER (1995) projetou uma máquina de Turing consistindo de uma única molécula de DNA, na qual os mecanismos químicos para a transição de estados permitem uma computação paralela, sincronizada e heterogênea.
- A cada passo do modelo proposto, uma molécula de DNA codifica uma configuração da máquina de Turing: o conteúdo da fita, seu estado atual e a posição do cabeçote.
- Cada transição de estado requer um esforço  $O(1)$  em termos de passos de laboratório a serem executados.
- Como uma única cadeia de DNA é utilizada para codificar a configuração de uma máquina de Turing, BEAVER (1995) primeiramente mostrou como implementar uma *substituição dependente de contexto* em uma molécula de DNA.
  - Isso foi feito porque simular uma computação (passo) de uma MT corresponde a substituir uma parte da configuração de uma MT.

- A idéia é substituir a porção de DNA que irá sofrer a transição de estado. (ver figura)
- Configuração:  $C = (x_1 \dots x_{k-1} q x_k x_{k+1} \dots x_m)$
- Codificação:  $C^e = e(x_1, 1) \dots e(x_{k-1}, k-1) e(q, k) e(x_k, k) \dots e(x_m, m)$ , onde  $e(x_k, k)$  indica que o símbolo  $x_k \in \Sigma$  está na  $k$ -ésima posição da fita e  $e(q, k)$  indica o estado atual da máquina.
- Note que, neste esquema, o conteúdo da máquina de Turing, juntamente com o estado  $q$  atual da máquina são codificados um a um e concatenados para formar uma cadeia de DNA que codifica a configuração da máquina.
- Para que ocorra uma transição, a molécula é isolada em um tubo de ensaio de acordo com o estado  $q$ , posição do cabeçote  $k$ , símbolo  $x_k$  sendo lido atualmente e os símbolos  $x_{k-1}$  à esquerda e  $x_{k+1}$  à direita do cabeçote.
- Os valores de  $q$  e  $x_k$  determinam a transição de estados a ser realizada:
  - $\delta(q, x_k) = (q', x_k', L)$  movimento para a esquerda

- $\delta(q, x_k) = (q', x'_k, R)$  movimento para a direita
- BEAVER (1995) também estendeu este método para simular máquinas de Turing não-determinísticas.

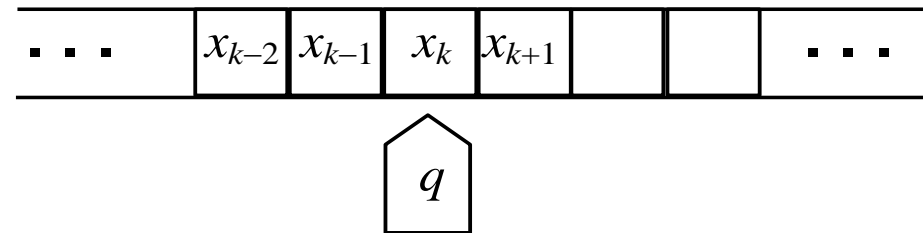

$$C = (x_{k-1} q x_k x_{k+1}); e(x_{k-1}, k-1) e(q, k) e(x_k, k)$$

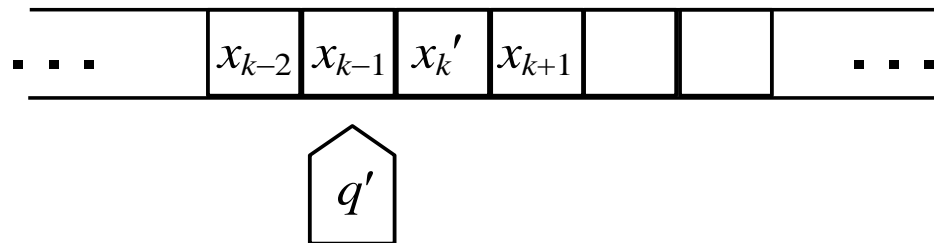

$$C = (x_{k-2} q' x_{k-1} x'_k); e(q', k-1) e(x_{k-1}, k-1) e(x'_k, k)$$

**Figura 13:** Codificação de uma configuração da máquina de Turing.



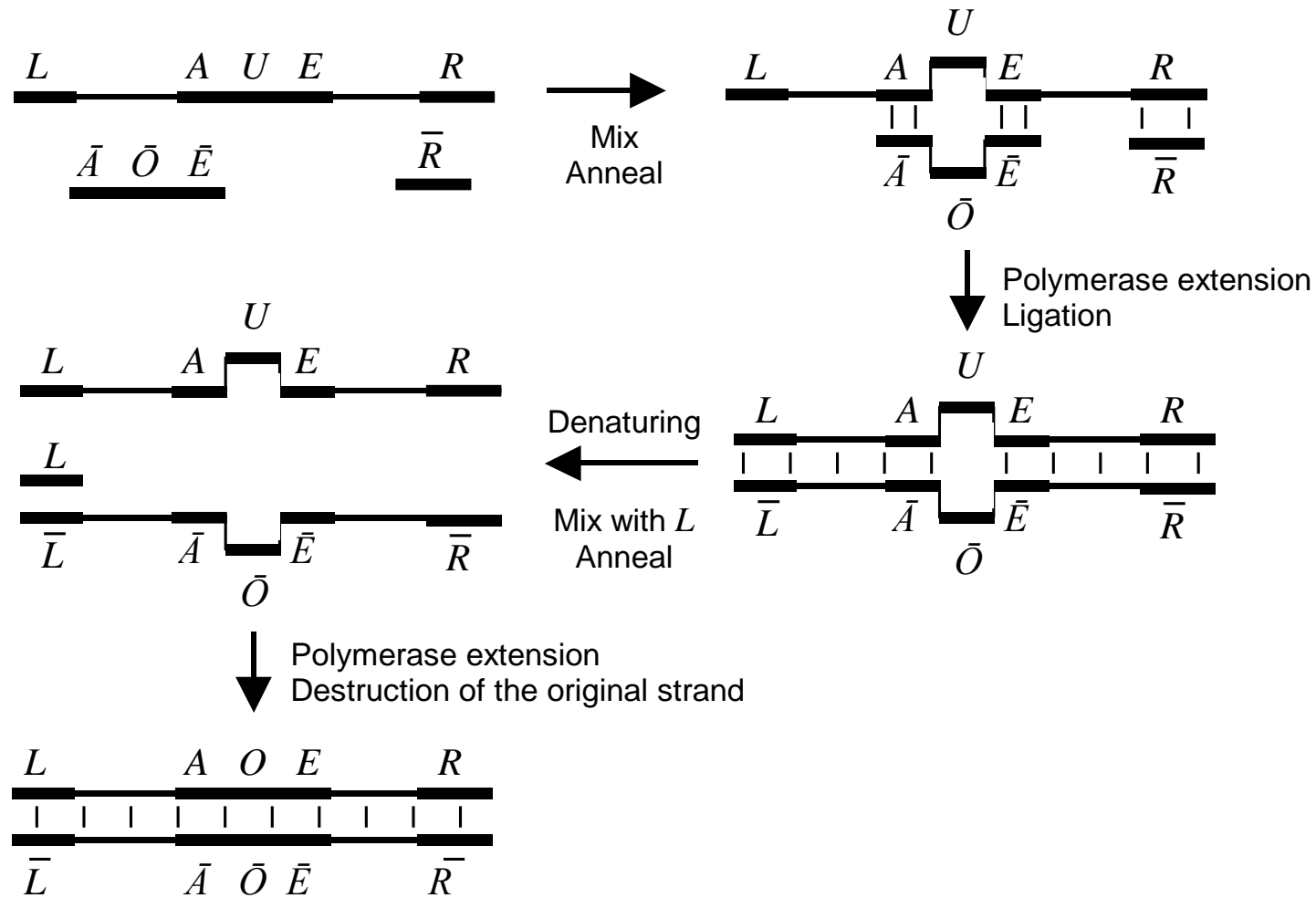

**Figura 14:** Substituição molecular de uma sequência de DNA empregada como transição de estados de uma “máquina de Turing de DNA”. Exemplo: substituir  $U$  por  $O$ .

- O grupo do Prof. Ross D. King (The University of Manchester) mostrou este ano (CURRIN et al., 2017) que é possível construir um computador super-rápido que inclui mais capacidade de processamento ao longo da computação. Pela primeira vez foi demonstrada a viabilidade de se construir fisicamente, empregando moléculas de DNA, uma **máquina de Turing universal não-determinística**, a qual teoricamente pode exibir velocidade de processamento exponencialmente maior que computadores de silício ou computadores quânticos.
- Em termos práticos, tomando um problema de busca numa árvore binária, um computador de silício, dada uma cascata de bifurcação, deve escolher por um caminho a seguir, dentre os exponencialmente múltiplos caminhos possíveis. Se houver múltiplos núcleos de processamento (podem ser muitos, mas serão fixos), no melhor caso se pode realizar um número limitado máximo de buscas em paralelo.

- Já com um computador de DNA operando como uma máquina de Turing universal não-determinística, a cada bifurcação cria-se um novo núcleo de processamento, de modo que o número de núcleos de processamento vai crescer exponencialmente, em resposta às demandas da aplicação.

## 6. Escopo da Computação de DNA

- A computação de DNA foi inicialmente proposta para resolver problemas NP-completos, sendo bem-sucedida e requerendo tempo polinomial para obter a solução.
- Como qualquer instância de um problema NP-completo pode ser expressa, em tempo polinomial, em termos de um outro problema NP-completo, as soluções baseadas em computação de DNA apresentadas fornecem implicitamente um poder computacional suficiente para resolver qualquer problema desta classe.

- Exemplos de outros problemas que podem ser resolvidos por computadores de DNA (não é uma lista exaustiva):
  - Graph coloring;
  - Shortest common superstring;
  - Integer factorization;
  - Protein conformation;
  - Maximum clique.
- Também são encontrados trabalhos na literatura aplicando a ideia à geração de memórias associativas, à solução de problemas criptográficos, ao desenvolvimento de algoritmos (baseados em DNA) para adição de números e multiplicação de matrizes, ao projeto de máquinas paralelas, etc.
- O paralelismo massivo e a miniaturização do DNA sugerem uma vasta gama de problemas que são candidatos em potencial a serem resolvidos pela computação de DNA.

- Cabe destacar que mais de 10 trilhões de moléculas de DNA podem caber numa área de 1 centímetro cúbico. Obviamente, quanto mais DNA, maior o poder computacional disponível.
- Além destas aplicações computacionais da computação de DNA, ela também pode ser aplicada, por exemplo, no desenvolvimento de biochips implantáveis (<https://en.wikipedia.org/wiki/Biochip>).

## 7. Discussão

- O experimento de Adleman foi rapidamente seguido por uma grande quantidade de generalizações e extensões para a solução de outros problemas NP-completos.
- Entretanto, é interessante notar que boa parte dos autores não implementaram a computação de DNA em laboratório, como feito por Adleman.
- Boa parte das propostas de solução baseadas em DNA são de cunho teórico, sendo denominadas *menmology* (mental molecular biology) por Rozenberg.

- As questões em aberto sobre a computação de DNA não mais dizem respeito ao seu poder de processamento:
  - Em vez disso, a principal questão que permanece diz respeito ao projeto e construção de um computador de DNA.
  - Neste sentido são dois os problemas centrais: *correção de erros e realização e automação das técnicas de manipulação de DNA*.
- Um dos grandes problemas da computação de DNA é que erros são muito comuns em reações e processos biológicos. As operações de extração, annealing, merge e muitas outras são imprecisas.
- Tem sido grande o esforço no sentido de aproveitar conceitos de matemática e biologia molecular para projetar computadores de DNA.
- No estado atual, a computação molecular possui diversos desafios:
  - O material utilizado (DNA, RNA ou proteínas) não é reutilizável
  - Os componentes moleculares são especializados

- Correção de erros
- Para que um computador de DNA seja eficiente, o algoritmo a ser utilizado deve ser o mais paralelizável possível
- A interface de entrada/saída é um tanto complicada
- O tempo experimental ainda é grande, mas isso pode ser remediado com um aprofundamento dos conhecimentos e tecnologias em biologia molecular e engenharia genética
- Entretanto, algumas características da computação de DNA servem para contrabalançar as dificuldades de projeto de um computador de DNA:
  - Alta velocidade de processamento paralelo quando automatizado (permite o uso da força bruta)
  - É economicamente barato sob o ponto de vista de consumo de energia, armazenagem e processamento de informação.

## 8. Bibliografia

- ADLEMAN, L.M. (1994) “Molecular Computation of Solutions to Combinatorial Problems”, *Science*, vol. 226, November, pp. 1021-1024.
- ADLEMAN, L.M. (1998) “Computing with DNA”, *Scientific American*, vol. 279, no. 2, pp. 34-41.
- AMOS, M. (2003), “Theoretical and Experimental DNA Computation”, Springer-Verlag.
- BAUMGARDNER, J., ACKER, K., ADEFUYE, O., CROWLEY, S.T., DELOACHE, W., DICKSON, J.O., HEARD, L., MARTENS, A.T., MORTON, N., RITTER, M., SHOECRAFT, A., TREECE, J., UNZICKER, M., VALENCIA, A., WATERS, M., CAMPBELL, A.M., HEYER, L.J., POET, J.L. & ECKDAHL, T.T. (2009) “Solving a Hamiltonian Path Problem with a bacterial computer”, *Journal of Biological Engineering*, vol. 3, pp. 1-11.
- BEAVER, D. (1995), “Molecular Computing”, Technical Report TR 95-001, Penn. State University, Pennsylvania, USA, January.



- BENENSON, Y., PAZ-ELIZUR, T., ADAR, R., KEINAN, E., LIVNEH, Z. & SHAPIRO E. (2001) “Programmable and autonomous computing machine made of biomolecules”, *Nature*, vol. 414, no. 1, pp. 430-434.
- BONEH, D., DUNWORTH, C., LIPTON, R.J. & SGALL, J. (1996) “On the computational power of DNA”, *Discrete Applied Mathematics*, vol. 71, nos. 1-3, pp. 79–94.
- CALUDE, C. S. & PĂUN, G. (2001), “Computing with Cells and Atoms”, Taylor & Francis.
- CURRIN, A., KOROVIN, K., ABABI, M., ROPER, K., KELL, D.B., DAY, P.J. & KING, R.D. (2017) “Computing exponentially faster: implementing a non-deterministic universal Turing machine using DNA”, *Journal of the Royal Society Interface*, vol. 14, paper no. 20160990.
- FRANCO, G. (2006) “Biomolecular computing – Combinatorial algorithms and laboratory experiments”, Ph.D. Thesis, University of Verona, Italy.
- FRANCO, G. & MARGENSTERN, M. (2008) “A DNA computing inspired computational model”, *Theoretical Computer Science*, vol. 404, nos. 1-2, pp. 88-96.
- GRAMB, T., BORNHOLDT, S., GROß, M., MITCHELL, M. & PELLIZZARI, T. (2001) “Non-Standard Computation: Molecular Computation – Cellular Automata – Evolutionary Algorithms – Quantum Computers”, Wiley-VCH.

- LIPTON, R. (1995) “DNA solution of hard computational problems”, *Science*, vol. 268, pp. 542-545.
- PĂUN, G. (2002) “Membrane Computing – An Introduction”, Springer-Verlag.
- PĂUN, G., ROZENBERG, G. AND SALOMA, A. (1998) “DNA Computing: New Computing Paradigms”, Springer-Verlag.
- PISANTI, N. (1998) “DNA Computing: A Survey”, *Bulletin of the European Association for Theoretical Computer Science*, **64**, pp. 188–216.
- ROWEIS, S., WINFREE, E., BURGOYNE, R., CHELYAPOV, N. GOODMAN, M., ROTHEMUND, P. AND ADLEMAN, L. (1996) “A Sticker Based Model for DNA Computation”, In E. Baum, D. Boneh, P. Kaplan, R. Lipton, J. Reif and N. Seeman (eds.), *DNA Based Computers*, Proc. of the 2<sup>nd</sup> Annual Meeting, pp.1-27.
- SHAPIRO, E. & BENENSON, Y. (2006) “Bringing DNA Computers to Life”, *Scientific American*, vol. 294, no. 5, pp. 45-51.
- SHAPIRO E. & RAN T. (2013) “DNA computing: Molecules reach consensus”, *Nature Nanotechnology*, vol. 8, pp. 703-705.